

Hy-Make

海迈柯

海迈柯电动定扭工具

Hy-Make Tools



电动定扭工具 · E系列 · 直柄螺丝刀



产品特点 ▶

- 当锁紧扭矩到达设定值时螺丝刀会自动停止工作；
- 标配高性能无刷电机，稳定耐用；
- S系列采取高性能空心杯电机，冲击小，输出扭矩更加稳定；
- 人体工程学设计，轻便小巧，握感舒适；
- 无需更换碳刷，有效降低使用成本；
- 低压直流马达驱动，安全性更高；
- 人体工程学设计，拧紧更加舒适；
- 商用级线缆，阻燃性好，抗老化能力强；
- 工业级电源适配器，传输稳定，适合高频率使用场合；
- 航空式接线插头，连接安全可靠；

产品参数

产品型号	扭矩范围	空载转速	设计重量	工作电压	适用刀头	扭力精度	适用螺钉	
	kgf.cm	r/min	g	V	mm	±%	机制螺丝	自攻螺丝
E-ZY1002	0.2~2.0	1000	330	30	φ 4	3	0.8~2.0	0.8~1.7
E-ZY0302	0.2~2.0	250	330	30	φ 4	3	0.8~2.0	0.8~1.7
E-ZY1004	0.5~4.0	1000	330	30	φ 4	3	1.0~2.3	1.0~2.0
E-ZY0304	0.5~4.0	250	330	30	φ 4	3	1.0~2.3	1.0~2.0
E-ZY1006	1.0~6.0	1000	330	30	φ 4	3	1.4~2.3	1.4~2.3
E-ZY0306	1.0~6.0	250	330	30	φ 4	3	1.4~2.3	1.4~2.3
E-ZY1009	1.5~9.0	1000	330	30	φ 4	3	2.0~2.6	2.0~2.6
E-ZY1012	2.0~12.0	1000	520	30	φ 5	3	2.2~3.5	2.2~3.2
E-ZY1512	2.0~12.0	1500	520	30	φ 5	3	2.2~3.5	2.2~3.2
E-ZY2012	2.0~12.0	2000	520	30	φ 5	3	2.2~3.5	2.2~3.2
E-ZY0312	2.0~12.0	250	520	30	φ 5	3	2.2~3.5	2.2~3.2
E-ZY1018	4.0~18.0	1000	520	30	φ 5	3	2.3~4.0	2.3~3.5
E-ZY1518	4.0~18.0	1500	520	30	φ 5	3	2.3~4.0	2.3~3.5
E-ZY2018	4.0~16.0	2000	520	30	φ 5	3	2.3~4.0	2.3~3.5
E-ZY0318	4.0~18.0	250	520	30	φ 5	3	2.3~4.0	2.3~3.5
E-ZY1022	7.0~22.0	1000	520	30	φ 5	3	3.0~5.5	2.6~4.0
E-ZY1522	7.0~22.0	1500	520	30	φ 5	3	3.0~5.5	2.6~4.0
E-ZY0322	7.0~22.0	250	520	30	φ 5	3	3.0~5.5	2.6~4.0
E-ZY1028	10.0~28.0	1000	520	30	1/4"	3	3.5~6.0	3.0~5.0
E-ZY1528	10.0~28.0	1500	520	30	1/4"	3	3.5~6.0	3.0~5.0
E-ZY0328	10.0~28.0	250	520	30	1/4"	3	3.5~6.0	3.0~5.0
E-ZY0740	10.0~40.0	700	958	30	1/4"	3	3.0~5.0	2.6~4.0
E-ZY1040	10.0~40.0	1000	958	30	1/4"	3	3.0~5.0	2.6~4.0
E-ZY0760	15.0~60.0	700	958	30	1/4"	3	4.0~8.0	3.5~7.0
E-ZY1050	15.0~50.0	1000	958	30	1/4"	3	4.0~8.0	3.5~7.0
E-ZY0370	15.0~70.0	250	958	30	1/4"	3	4.0~8.0	3.5~7.0
E-ZY0801S	0.2~1.0	800	240	30	φ 4	3	0.8~1.5	0.8~1.3
E-ZY0201S	0.15~1.0	200	260	30	φ 4	3	0.8~1.5	0.8~1.3
E-ZY0802S	0.2~2.0	800	240	30	φ 4	3	0.8~2.0	0.8~1.7
E-ZY0202S	0.2~2.0	200	260	30	φ 4	3	0.8~2.0	0.8~1.7
E-ZY0704S	0.5~4.0	700	355	30	φ 4	3	1.0~2.3	1.0~2.0
E-ZY0904S	0.5~4.0	900	355	30	φ 4	3	1.0~2.3	1.0~2.0
E-ZY0706S	1.0~6.0	700	355	30	φ 4	3	1.4~2.6	1.4~2.3
E-ZY0906S	1.0~6.0	900	355	30	φ 4	3	1.4~2.6	1.4~2.3
E-ZY0709S	1.5~9.0	700	355	30	φ 4	3	2.0~3.0	2.0~2.6
E-ZY0912S	2.0~12.0	900	478	30	φ 5	3	2.3~3.5	2.2~3.2
E-ZY0916S	4.0~16.0	900	478	30	φ 5	3	2.6~4.0	2.3~3.5

注：1、可选购防静电（ESD）外壳螺丝刀；
2、可选配一键正反转切换开关；
3、可订购90°弯头螺丝刀；
4、可选购计数电源；

电动定扭工具 · E系列 · 枪式螺丝刀

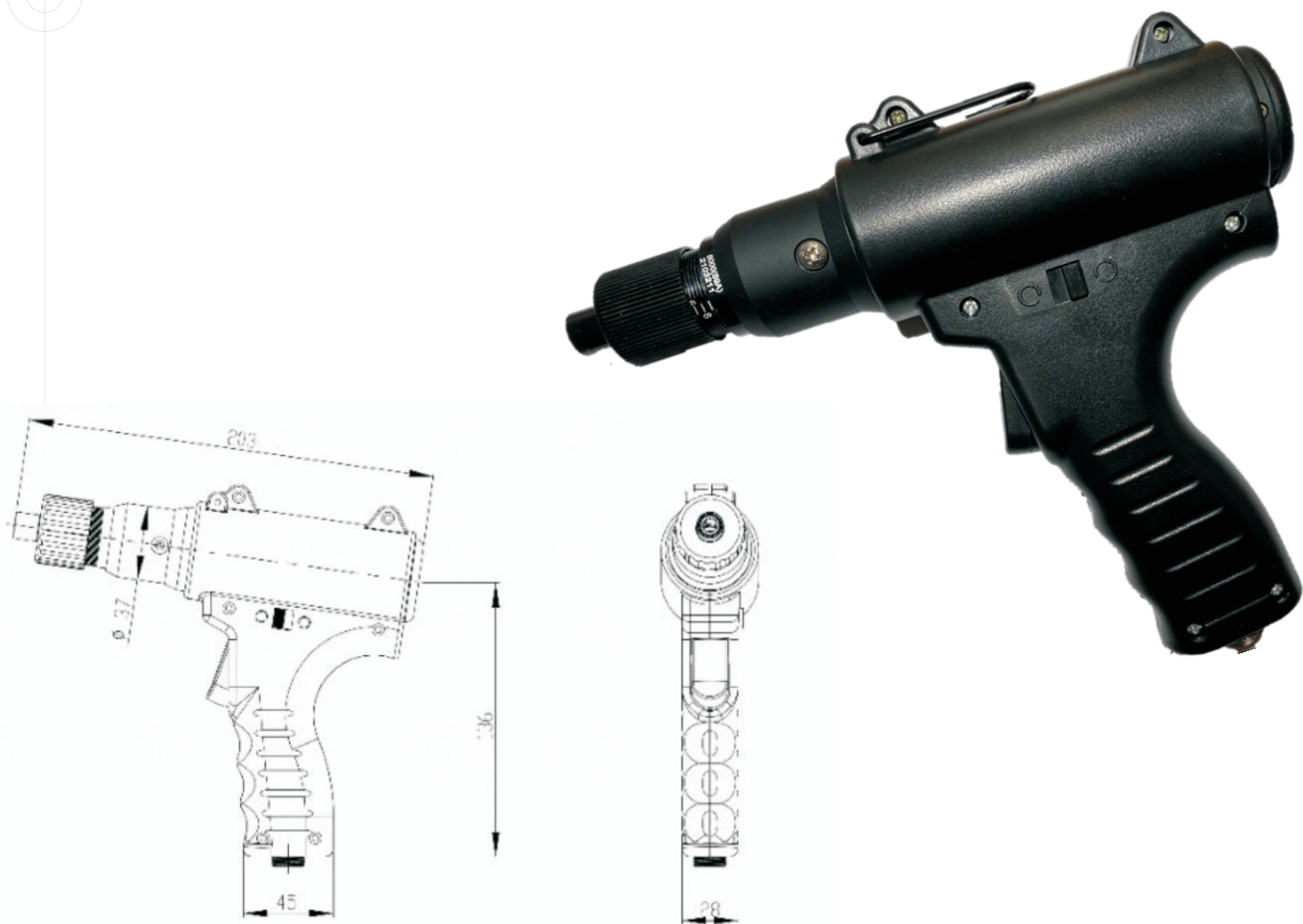

产品特点 ▶

- 当锁紧扭矩到达设定值时螺丝刀会自动停止工作；
- 采取高性能无刷电机，输出扭矩稳定，耐用且无需保养；
- 人体工程学设计，轻便小巧，握感舒适；
- 无需更换碳刷，有效降低使用成本；
- 低压直流马达驱动，安全性更高；
- 枪柄式设计，水平方向拧紧更加舒适；

产品参数 ▶

工具型号	扭矩范围	空载转速	设计重量	工作电压	适用刀头	扭力精度	适用螺钉	
	kgf.cm	r/min	g	V	mm	±%	机制螺丝	自攻螺丝
E-QB1012	2~12	1000	720	30	φ 5	3	2.3~3.5	2.2~3.2
E-QB1512	2~12	1500	720	30	φ 5	3	2.3~3.5	2.2~3.2
E-QB1018	4~18	1000	720	30	φ 5	3	2.6~4.0	2.3~3.5
E-QB1518	4~18	1500	720	30	φ 5	3	2.6~4.0	2.3~3.5
E-QB1022	7~22	1000	720	30	φ 5	3	3.0~5.0	2.6~4.0
E-QB1522	7~22	1500	720	30	φ 5	3	3.0~5.0	2.6~4.0
E-QB1028	10~28	1000	720	30	1/4"	3	3.5~6.0	3.0~5.0
E-QB1528	10~28	1500	720	30	1/4"	3	3.5~6.0	3.0~5.0
E-QB0740	10~40	700	1060	30	1/4"	3	3.0~5.0	2.6~4.0
E-QB1040	10~40	1000	1060	30	1/4"	3	3.0~5.0	2.6~4.0
E-QB0350	10~50	250	1100	30	1/4"	3	3.0~5.0	2.6~4.0
E-QB0760	15~60	700	1060	30	1/4"	3	4.0~8.0	3.5~7.0
E-QB1060	15~60	950	1060	30	1/4"	3	4.0~8.0	3.5~7.0
E-QB0380	20~80	250	1100	30	1/4"	3	4.0~8.0	3.5~7.0



- 商用级线缆，阻燃性好，抗老化能力强；
- 工业级电源适配器，传输稳定，适合高频率使用场合；
- 航空式接线插头，连接安全可靠；



海迈柯

无锡海迈机电设备有限公司
服务热线：15895318730